

INSTRUCTIVO
MOTOBOMBAS
DE VACIO
DE ANILLO LIQUIDO

INSTALACION

- La base se debe anclar y nivelar para evitar vibraciones.
- Válvula de paso (1) para regulación de la entrada de agua (a).
- Tuerca unión (2) para poder separar la bomba.
- Válvula de retención (3) en la succión para evitar el regreso del agua al sistema en caso de un paro de la bomba por falla de energía eléctrica u otra causa.
- La instalación de la válvula eléctrica (8) será para el caso de trabajo automático (normalmente cerrada), en la entrada del agua (a). Esta válvula sustituye a la válvula manual (1).
- La salida del aire puede ser descargada a la atmosfera o conectada a un ducto.
- Enviar la descarga de agua en un ducto, hacia la cisterna, libre sin subidas ni estrangulamientos, o sea, por gravedad.
- Tubería de succión (5).
- Un vacuometro de caratula de mercurio (4) que puede ser instalado fuera del equipo en el piso o en la pared y conectado a el por medio de una manguera, dará una mejor lectura y no se desajustara por la vibración. Para conservar mejor este medidor, recomendamos instalar una válvula de aguja (6) para ponerlo fuera de servicio cuando no se requiere tomar lecturas.

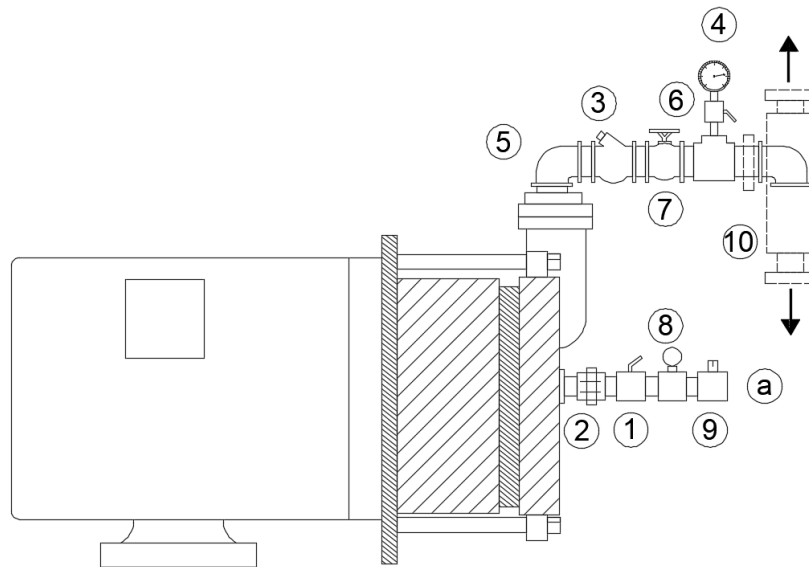

PUESTA EN MARCHA

- Checar que la rotación del motor sea la correcta. Ayudándose visualmente, con el giro del ventilador del motor.
- Cerrar la válvula (7) de succión.
- Abrir la válvula (1) de entrada de agua.
- Abrir la válvula (7) en la succión.

PARO DE LA BOMBA

- Cerrar la válvula (7) de succión.
- Cerrar la válvula (1) de entrada de agua para evitar que la bomba quede llena y en el próximo arranque puede frenar el giro del rotor sobrecargado al motor o romper alguna de las aspas.
- Detener el motor.

REGULACION DE LA VALVULA

- La válvula de cuadro (9) se regulara solo en la primera operación de la bomba y no debe cerrarse, checándola ocasionalmente. Esta regulación debe coincidir con el ruido normal de funcionamiento de la bomba.
- El agua que entra en la succión proviene dl sistema, deberá sumarse a la que entra por la tubería (a).

OPERACIÓN NORMAL

- La bomba produce un ruido característico que es un zumbido continuo y silbante durante su operación normal. Puede instalarse un silenciador o separador cuando el aire o gas debe ser expulsado por un ducto por ser toxico, inflamable o de mal olor, etc.; de no ser esto necesario puede sustituirse el separador (10) por un codo. Importante no reducir este diámetro en la tubería hasta el final.
- En caso de vacío defectuoso, deberá revisarse que la cantidad de agua que llega a la bomba sea adecuada y que la válvula (7) se encuentre abierta.
- Pueden existir fugas en la tubería de succión o el vacuometro puede estar desajustado. Si la temperatura del aire o gases aspirados es elevada, aumentara la temperatura del líquido que forma el anillo, llegando incluso a vaporizarlo o disminuir el vacío, pudiendo producir ruidos anormales, característicos de los fenómenos de cavitación, que no deben oírse en el funcionamiento normal de la bomba para evitar daños considerables.
- La bomba está garantizada, por lo que no debe desarmarse durante la duración de esta garantía.
- Para cualquier aclaración o duda, consúltenos.

FUNCIONAMIENTO

- El líquido, que es alimentado por el orificio (c) es impulsado por efecto de la fuerza centrífuga hacia la periferia, formando un anillo concéntrico –anillo líquido- (1).
- Se forma un espacio (2) entre el anillo y el rotor. La aspiración del aire o gases se efectúa como sigue: entra por la succión (s) hacia el conducto (3), de aquí pasa al interior de la bomba por el espacio formado por las aspas y el anillo líquido (4), el aire se comprime y sale expulsado por el orificio (b) hacia el conducto (5) y luego a la descarga (d).

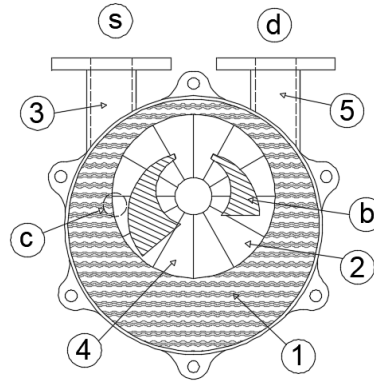
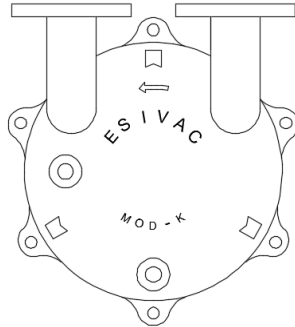

DISEÑO y ASESORIA
REFACCIONES

FABRICACIÓN
MANTENIMIENTO TOTAL

ACCESORIOS
PRODUCTIVO

EQUIPOS Y SISTEMAS DE VACIO, S.A.

EMILIO PORTES GIL No. 22, ESQ. LAURO VILLAR,
COL. LA PROVIDENCIA, 02440, AZCAPOTZALCO, CDMX

ventas@esivac.com.mx

esivac_sa@yahoo.com.mx

www.bombasdevacioesivac.com.mx



TEL. (55) 5025-8189

(55) 5318-6322

(55) 5318-6231

